

## استکر تمام برقی مدل:

# SB16/20

## مزیت ها ساختار و عملکرد:

- سیستم فرمان برقی با عملکرد آسان و صدای کمتر
- شیر مغناطیسی دو طرفه ، سه حالت تنظیم سرعت
- مجموعه حرکتی با بدنه معلق با طراحی منحصر به فرد و دارای گواهی ثبت اختراع.
- موتور حرکتی AC ، بدون نیاز به تعویض زغال ، بی نیاز از تعمیر و نگهداری
- سیستم کنترل حرکتی Curtis آمریکا
- سیستم ترمز الکترو مغناطیسی احیا شونده
- سویچ محدودیت بالابری باعث افزایش طول عمر باتری و موتور می شود .

### نمودار وزن

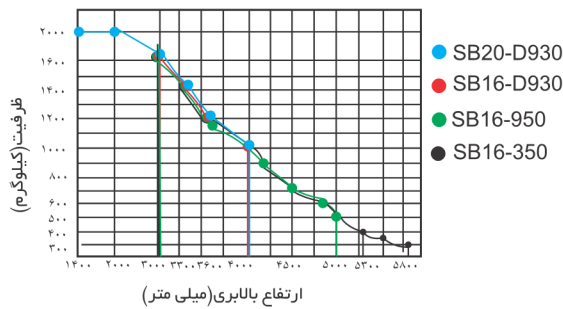

### ایمنی:

- کاهش سرعت به صورت اتوماتیک و طی یک منحنی خاص باعث ایمنی بیشتر دستگاه می شود .
- کاهش اتوماتیک سرعت در ارتفاع بالا
- سیستم کنترل سرعت پیوسته ، ایمن و بی صدا
- کنترل الکتریکی با محافظت های اتوماتیک چندگانه
- سویچ ترمز اضطراری ، دکمه حرکت معکوس
- ابزار کاهش دهنده اتومات با ایمنی بالا

### Advantages Configuration and performance:

- ▶ ● Electronic power steering system ,light and low noise.
- ▶ ● 2-way magnetic valve,three drop speed mode.
- ▶ ● Drive unit floating bodies with patent design.
- ▶ ● Ac driving system ,No carbon brush free maintenance.
- ▶ ● USA CURTIS driving controller.
- ▶ ● Electromagnetic ,regenerative braking system
- ▶ ● Automatic lifting limit,proximity switch,long life.

### Safety:

- ▶ ● Curve automatic deceleration devices,more safe.
- ▶ ● Vehicle decelerates automatically at higher position.
- ▶ ● Stepless speed control system.safe and quiet.
- ▶ ● Controller with Multiple automatic protection.
- ▶ ● Emergency reversing device/Emergency brake switch
- ▶ ● High position automatic reduction device.



AC|EPS

Down mode at 3speeds

Steering automatic deceleration

Truck automatically decelerates while at higher lifting position

مدل	ارتفاع بالابری (میلی متر)	نوع دکل	فاصله بیرونی دو شاخک (میلی متر)	فاصله درونی دو شاخک (میلی متر)
SB16-D930	1400/2000/2500/3000/3300/3600/4000	دو مرحله ای		
SB16-950	3700/3900/4200/4500/4700/5000	سه مرحله ای	550/600/650/685	180/230/280/315
SB16-350	5300/5500/5800	سه مرحله ای		
SB20-D930	1400/2000/2500/3000/3300/3600/4000	دو مرحله ای		

● در سری SB20 فاصله بیرونی دو شاخک > ۶۵۰ میلی متر است.

Feature					مشخصات		
Model	SB16	SB20	SB16	SB16	مدل		
Configuration No.	D930	D930	950	350	شماره سری		
Type	Narrow legs	Narrow legs	Narrow legs	Narrow legs	نوع		
Mast type	دو مرحله ای/استاندارد		سه مرحله ای با ارتفاع آزاد		نوع دکل		
Load capacity	kg	1600	2000	1600	ظرفیت		
Load center	mm	600			مرکز ثقل بار		
Wheel base	mm	1325		1375	فاصله محور جلو و عقب		
Operating type	walkie/stand on پیاده/ایستاده				نوع کنترلر اپراتور		
Wheels					چرخ ها		
Wheels type	PU/پلی اورتان				نوع چرخ ها		
Wheel quantity Driving wheel/Balance wheel/Bearing wheel	1/2/4				تعداد چرخ ها (شاخک-تعادل-حرکتی)		
Dimension					ابعاد		
Standard lift height	mm	1400/2000/2500/3000/ 3300/3600/4000		3700/3900/4200/ 4500/4700/5000	5300/5500/5800	ارتفاع بالابری	
Lowered fork height	mm	86			85	حداقل ارتفاع شاخک	
Fork size (length/width/tickness)	mm	1150(1220)/185/55				ابعاد شاخک (طول-عرض-ضخامت)	
Overall length	mm	2050/2470			2105/2525	طول کلی دستگاه	
Overall width	mm	856			957	عرض کلی دستگاه	
Max. extended width	mm	1900/2500/3000/3500/3800/4100/4500		4200/4400/4700/ 5000/5200/5500	5800/6000/6300	حداکثر ارتفاع دستگاه وقتی شاخک تا انتها بالاست	
Mast lowered height	mm	1185/1535/1765/1980/2135/2335/2500		1800/1900/1985/ 2085/2135/2235	2520/2590/2690	حداکثر ارتفاع دستگاه وقتی شاخک پایین است	
Min.tuning radius	mm	1580/1990			1630/2040	حداقل شعاع گردش	
Min.Aisle width for pallets 800 x 1200	mm	2180/2580			2230/2625	عرض راهرو بارگذاری پالت ۸۰۰ x ۱۲۰۰	
Min.Aisle width for pallets 1000 x 1200	mm	2210/2600			2260/2650	عرض راهرو بارگذاری پالت ۱۰۰۰ x ۱۲۰۰	
Min ground clearance	mm	30				حداقل ارتفاع دستگاه از زمین	
Performance					عملکرد		
Travel speed,laden/unladen	Km/h	5/5			4/4.5	5/5	سرعت حرکت (بدون بار/با بار)
Lift speed,laden/unladen	mm/s	130/180			90/170	130/180	سرعت بالابری (بدون بار/با بار)
Lowering speed,laden/unladen	mm/s	100/230			80/170	100/160	سرعت پایین آمدن (بدون بار/با بار)
Gradeability,laden/unladen	%	5/7				شیب مجاز	
Electrical configuration					سیستم الکتریکی		
Drive motor/lift motor/steering motor	Kw	AC1.5/DC3/DC0.15				موتور فرمان/موتور بالابری/موتور حرکتی	
Battery voltage	V	24				ولتاژ باتری	
Battery capacity	Ah	280				ظرفیت باتری	
Brake	Electromagnetic/regenerative الکترومغناطیسی/احیا شونده					نوع ترمز	
Controller	Curtis					کنترلر حرکتی	
Weight					وزن		
Battery weight	kg	250				وزن باتری	
Service weight with battery	kg	1240		1578	1610	وزن کل با باتری	

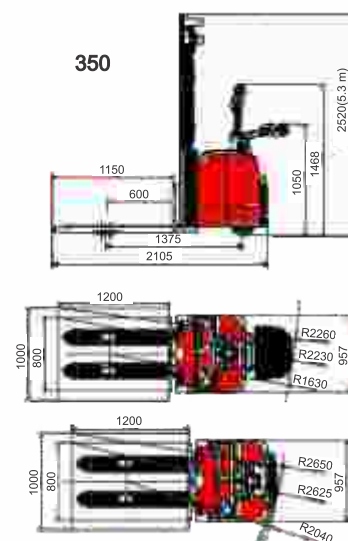
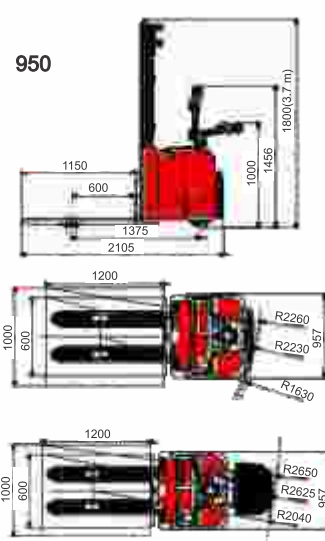
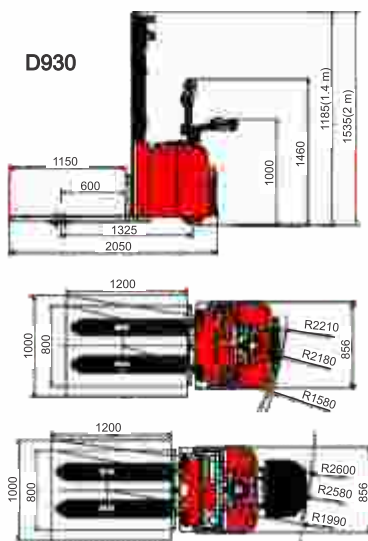

TMS علامت تجاری ثبتی شرکت تسهیل ماشین صنعت می باشد. استفاده کنندگان غیر مجاز از علامت ثبتی تحت تعقیب قرار می گیرند. با توجه به بهبود مستمر محصولات TMS، مشخصات دستگاه می تواند بدون اطلاع قبلی تغییر نماید.